

Tutorial di una fibbia per cintura

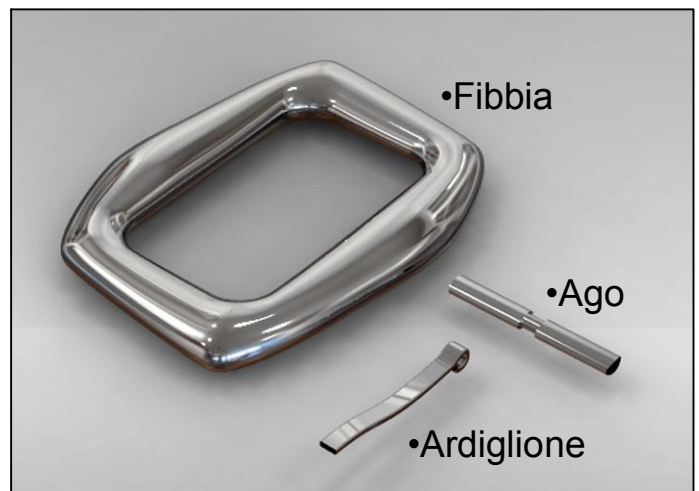

COMANDI UTILIZZATI

- *Raccordo_fillet_curve*
- *Trasforma/copia_speculare*
- *Attiva_punti_di_Controllo*
- *Superfici/sweep_2_binari*
- *Estrusione*
- *Differenza_booleana*
- *Patch*
- *Solidi/raccorda bordi/raccordo_fillet*



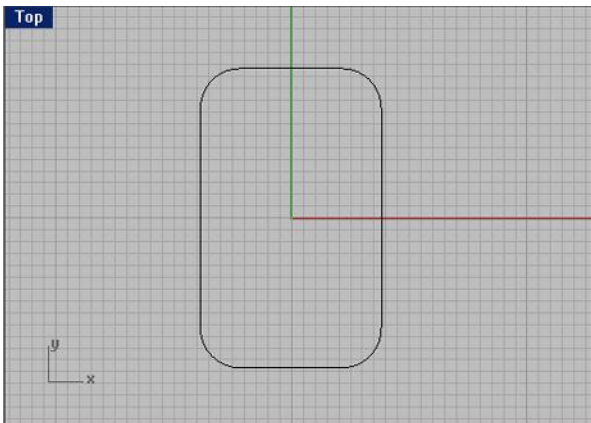

- Nella vista superiore disegnare un rettangolo di lati 30 mm e 50 mm
- Col comando *Curve/raccordo_fillet_curve* smussarlo ai vertici di raggio 5

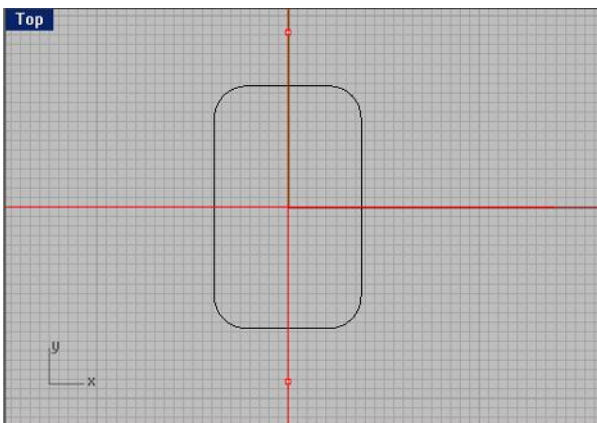

- Disegnare 2 assi perpendicolari per aiutarsi a costruire il profilo esterno della fibbia.
- Fissarvi 2 punti equidistanti dal centro di 35 mm.

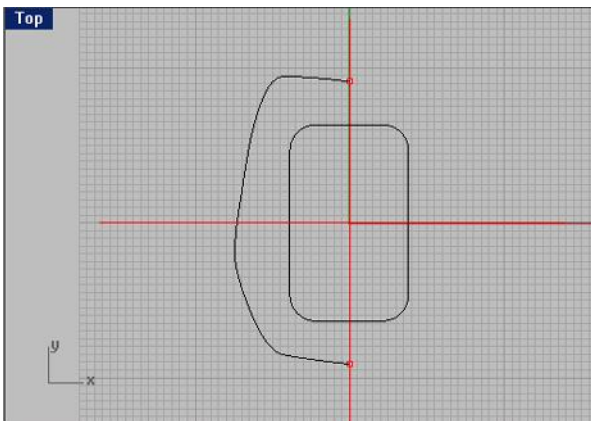

- Disegnare una curva irregolare che abbia però i due vertici in corrispondenza dei punti, modo che specchiando col comando *Trasforma/copia_speculare* la curva si ottenga una curva chiusa.

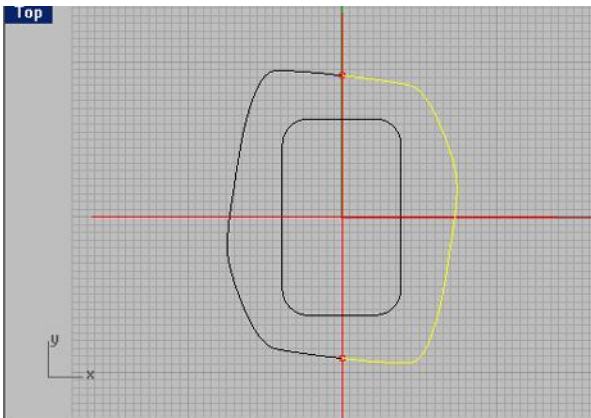

- Una volta specchiata uniamo le 2 curve

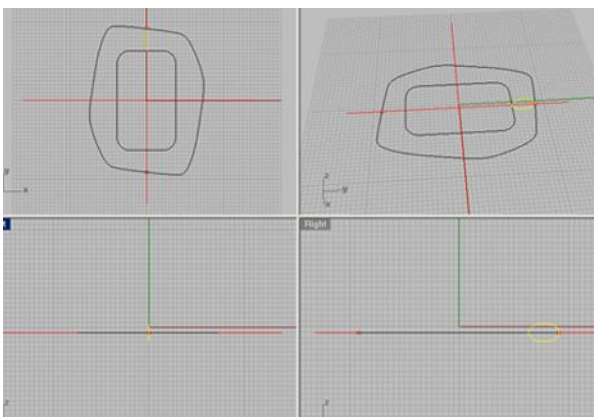

- Se si formano cuspidi o ci sembra che la curva chiusa non sia armoniosa, con il *Attiva_punti_di_Controllo* correggere le irregolarità fino a renderla regolare.

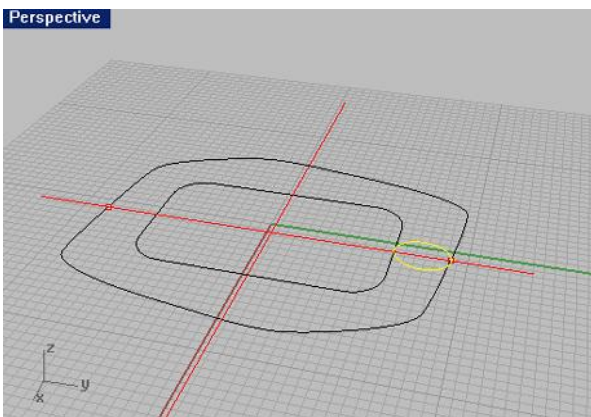

- Disegnare in vista sinistra un'ellisse e spuntando l'opzione diametro che vada da una curva all'altra e di altezza 6.5 mm

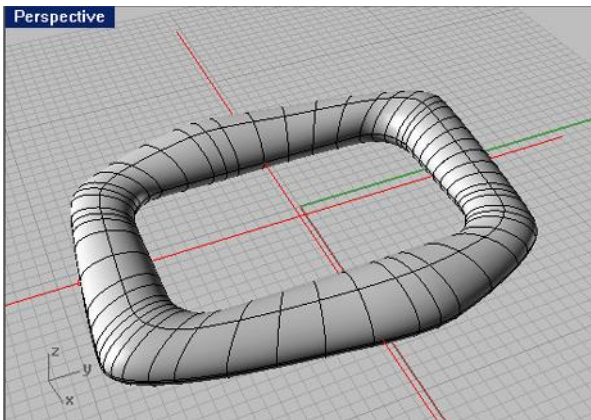

- Effettuare il comando *Superfici/sweep_2_binari* selezionando come binari le prime 2 curve e l'ellisse come profilo.

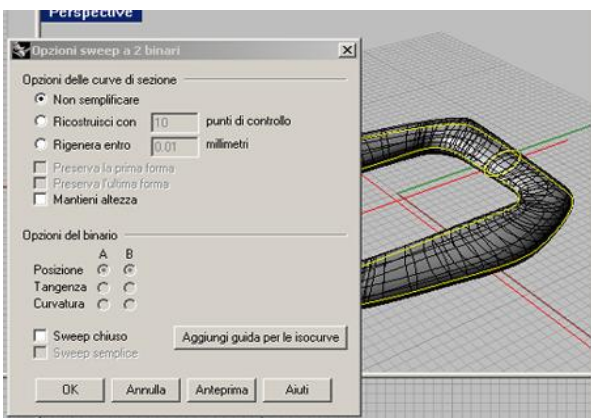

- Spuntare l'opzione mantieni altezza (in modo che l'altezza del profilo non vari a seconda che la distanza tra i binari aumenti o diminuisca).
- Così la fibbia sarà tutta della stessa altezza.

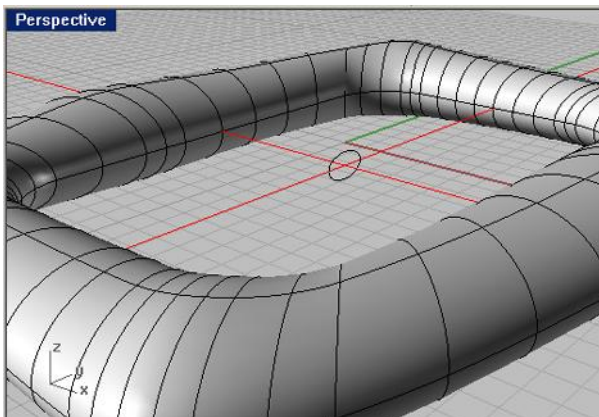

- Ora creiamo l'ago sul quale gira l'ardiglione.
- Posizionare all'incrocio degli assi un'ellisse di misure 1.2 mm e 2mm

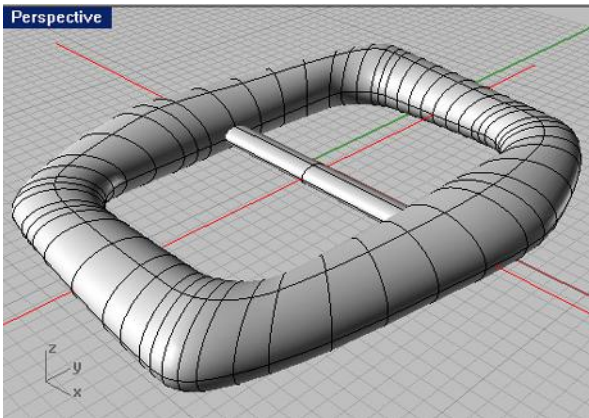

- Effettuare un *Estrusione* spuntando 2 lati=si e chiudi=si

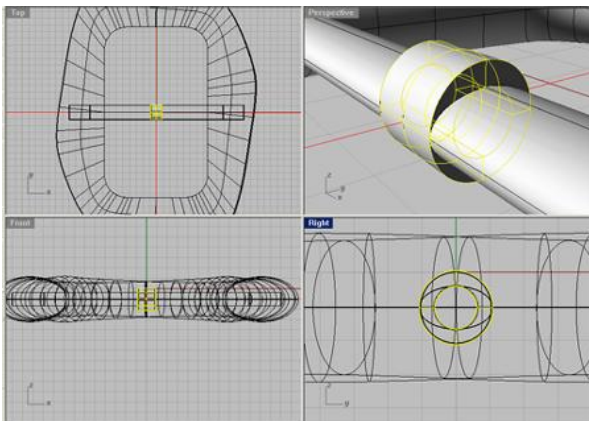

- Creare il solco nel quale si blocca l'ardiglione
- Costruire in vista sinistra un tubo di raggio interno 1.2 mm ed esterno 2mm e lunghezza 3.4 mm e posizionarlo a metà dell'ago.

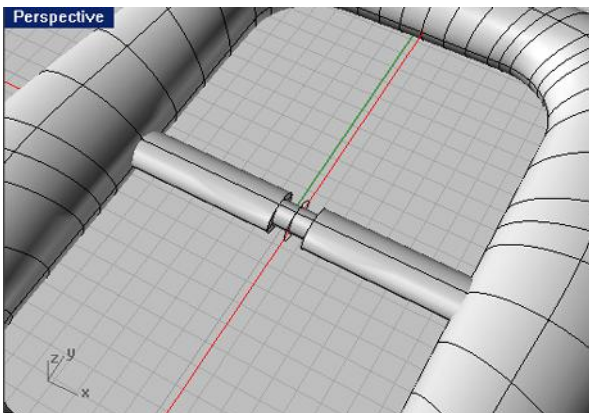

- Effettuare la *Differenza_booleana* tra l'ago e il tubo.

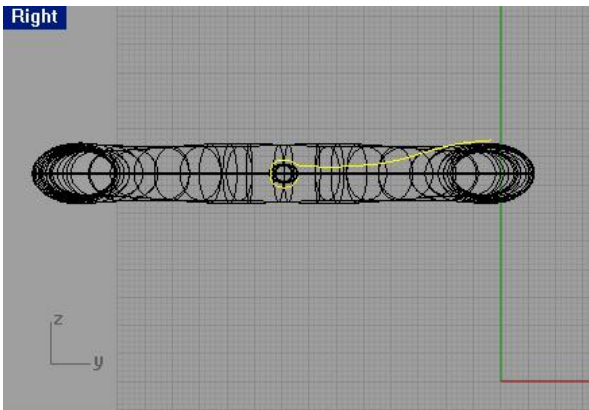

- Ora creare l'ardiglione.
- Non ha misure precise ma deve girare attorno al solco dell'ago a distanza di 1.5mm e arrivare a metà della fibbia
- Disegnare sulla vista sinistra la curva come in questa immagine.

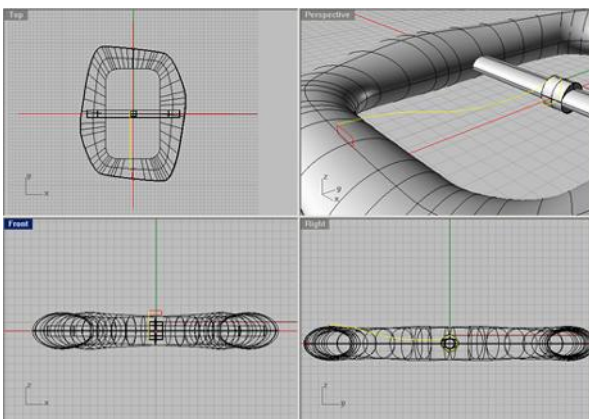

- Alla fine della curva disegnare un rettangolo smussato ai vertici, di misure 1.2 mm e 3.2mm in modo che sia leggermente più stretto del solco.

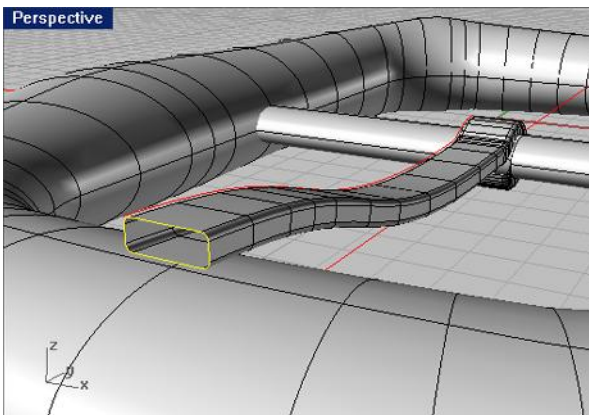

- Effettuare il comando superficie/sweep_1_binari o tra la curva e il rettangolo.

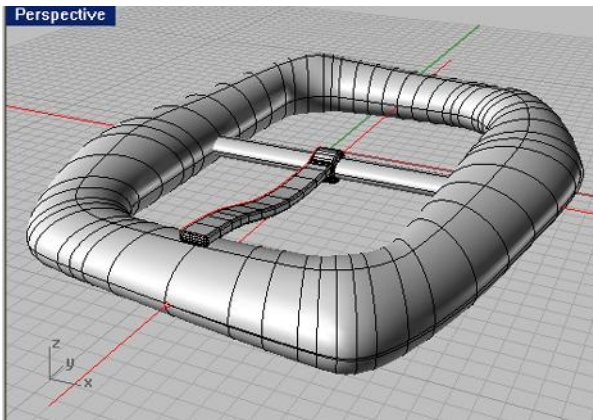

- Effettuare il comando *Patch* del bordo del ardiglione rimasto aperto, spuntando regola tangenza per creare un tappo in arrotondato.

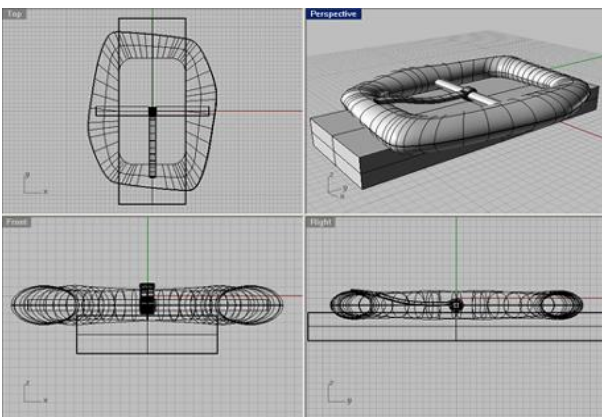

- Ora dobbiamo creare il solco inferiore in cui passa la cintura.
- Per farlo usiamo un parallelepipedo con cui effettuare una differenza booleana nella fibbia.
- Sarà largo quanto la larghezza dell'ago e di lunghezza che superi la lunghezza della fibbia.

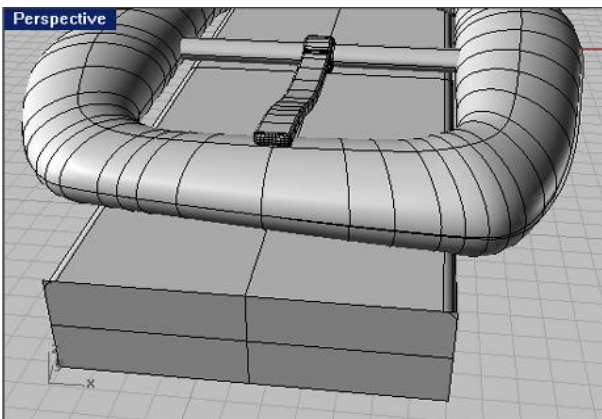

- Possiamo arrotondare i bordi del parallelepipedo con un *solidi/raccorda bordi/raccordo_fillet* di misura 0.8 mm.

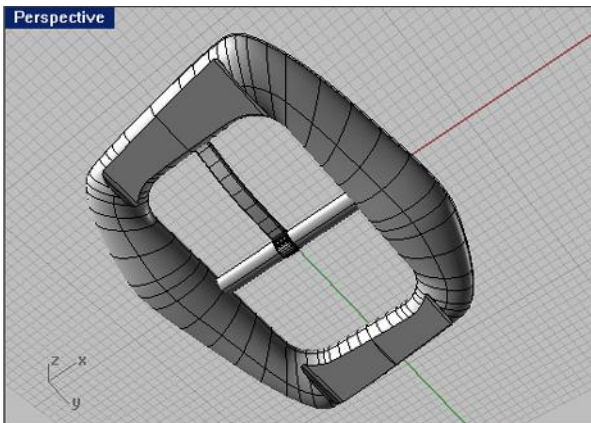

•Ecco la fibbia !

Note: