

Tutorial bottone con logo

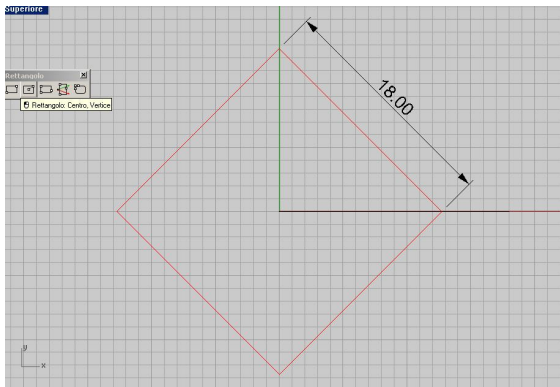

COMANDI UTILIZZATI

- *Ruota*
- *Raccordo_fillet_curve*
- *Tronca*
- *Unisci*
- *Rivoluzione_su_binario*
- *Oggetto_testo*
- *Curve_curva da oggetti_proietta*
- *Suddividi*
- *Estrudi*



- Selezioniamo il comando *Rettagolo:centro,vertice*.

- Partendo dalla coordinata 0,0 disegniamo in vista superiore un quadrato di lato 18mmx18mm e lo ruotiamo di 45° come in figura

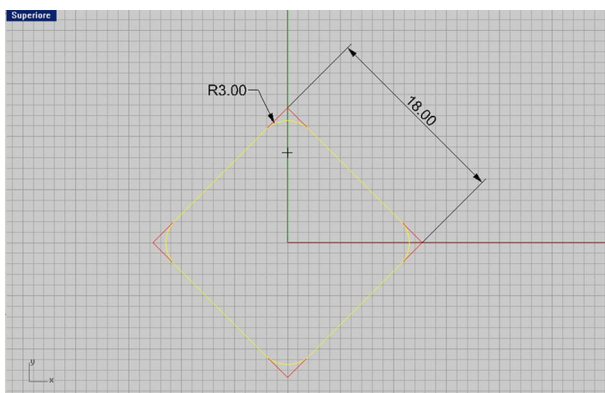

- Col comando *Raccordo_fillet_curve* arrotondiamo di 3 mm i vertici del quadrato e uniamo i pezzetti di curva.
- Abbiamo creato il binario.

- Ora ci creiamo l'asse centrale che ci aiuterà a disegnare il profilo del bottone.

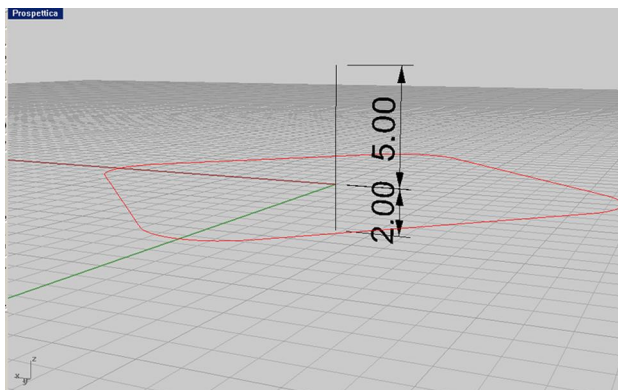

- Partendo da 0,0 disegniamo 2 linee verticali, una di 2 mm che va verso il basso e una di 5 mm verso l'alto

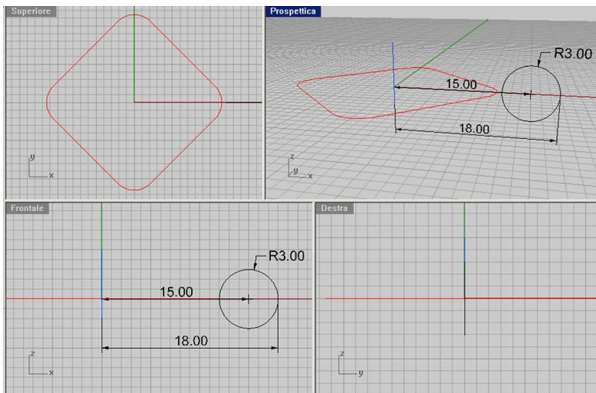

- A distanza 15mm dal punto 0,0 costruiamo in vista frontale un cerchio di raggio=3mm

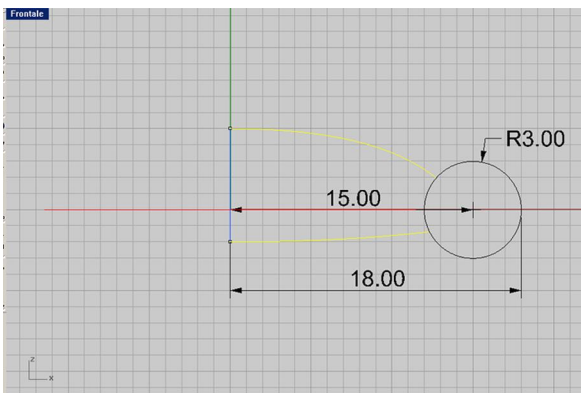

- Ora creiamo 2 curve che dalla fine delle 2 linee che avevamo costruito in precedenza vadano a toccare la circonferenza, come in figura(Quando iniziamo a disegnare le curve, il primo e secondo punto assicuriamoci che siamo ortogonali,per evitare cuspidi dopo).



- Ora col comando *Tronca*, selezionando le 2 curve create,tagliamo la parte di circonferenza che non ci serve.

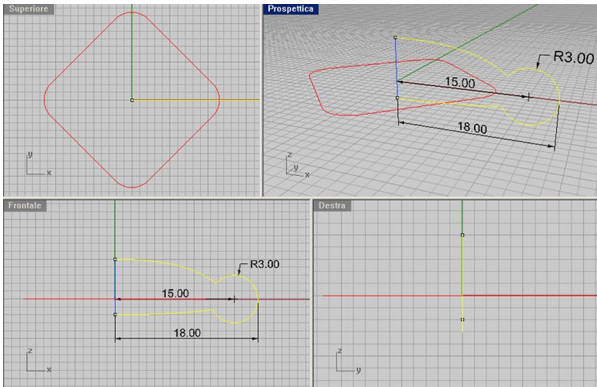

•Poi uniamo i pezzi per ottenere il nostro profilo come in figura.

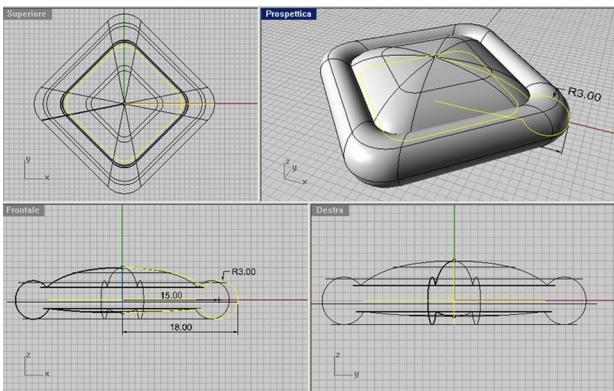

•Selezioniamo il comando *Rivoluzione su binario*. Scegliamo il profilo e come binario il quadrato smussato, impostiamo l'asse.

Ed ecco creato il bottone!

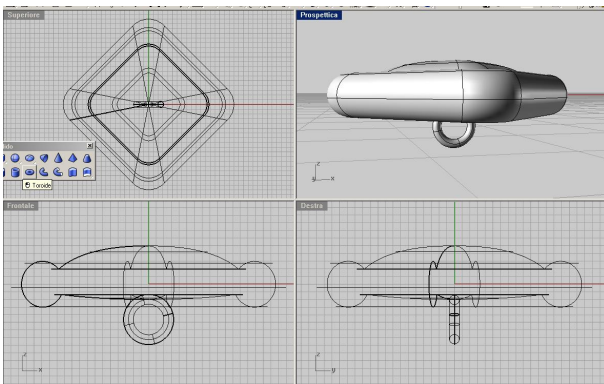

Possiamo aggiungere sotto un anellino che servirà a cucire il bottone al tessuto utilizzando un *Toroide* e posizionandolo come in figura

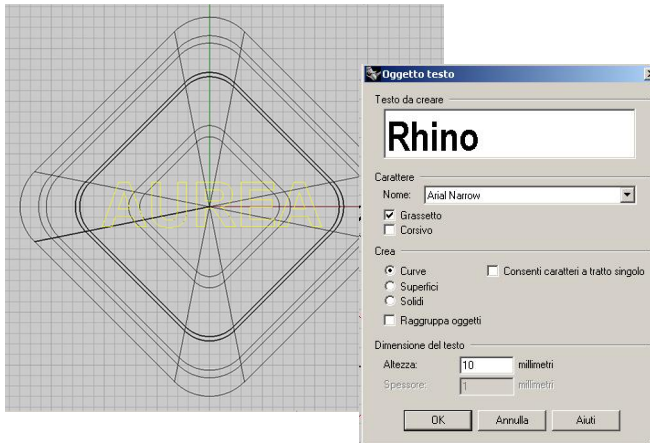

Ora andiamo ad applicare una scritta incisa sul bottone!

- Scegliamo il comando *Oggetto_Testo*.
- Scriviamo AUREA con font arial ,in grassetto e spuntando curve.
- Se la scritta è troppo grande adattiamola come in figura.

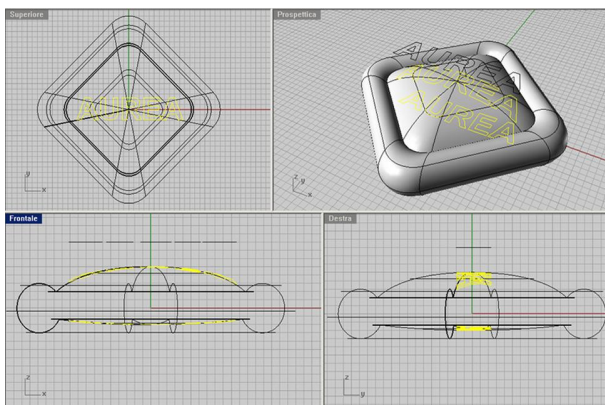

- Posizioniamola sopra il bottone.
- Col comando *curve_curva da oggetti_proietta* riportiamo la scritta sulla superficie del bottone.

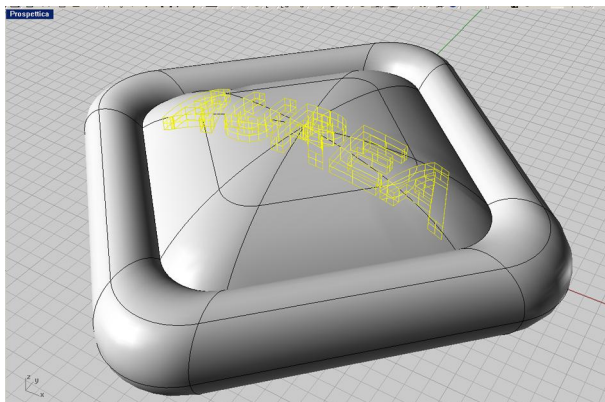

- Ora teniamo solo la scritta proiettata sulla parte superiore del bottone,cancellando le altre.
- Col comando *Superfici_Estrudi curva* estrudiamo verso il basso le curve delle lettere di 1 mm

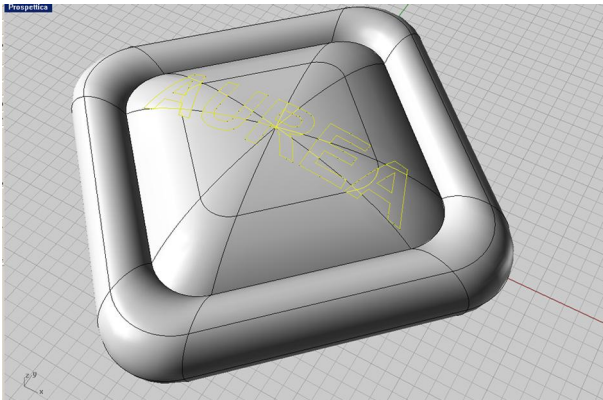

- Col comando *Suddividi* selezioniamo il bottone e successivamente le curve delle lettere.

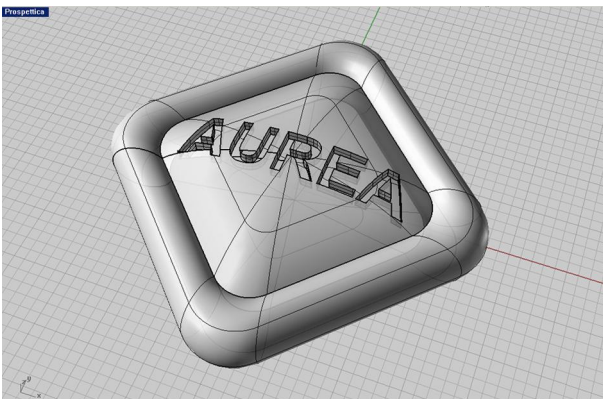

- Selezioniamo le superfici delle lettere ritagliate dal bottone.
- Col comando *Sposta* spostiamo verso il basso di 1mm le superfici in modo da creare le chiusure inferiori delle lettere ed avere una scritta incisa nel bottone

Note: